

ACO rozsdamentes zuhanyfolyókák és padlóösszefolyók beépítési és karbantartási útmutatója

Hol lehet az ACO zuhanyfolyókát, padlóösszefolyót alkalmazni?

Összefolyó rendszerünk elemei nem csak újépítésű, hanem felújított fürdőszobákban is beépíthetőek. A különböző standard méretekből szinte minden esetben kiválasztható a szükséges elem. Szűk, esetleg takarásban lévő rácsok esetén, az osztott rácsos kialakítású zuhanyfolyóka a legjobb megoldás. (Ez jelenleg csak a classic családban található.)

Fontos tudnivalók!

- 1. A lefolyórendszer kapacitását nem csak a zuhanyfolyóka, vagy padlóösszefolyó, hanem a csatlakoztatott ejtőcső kapacitása is, meghatározza.**

Ezért javasoljuk:

- A függőleges lefolyócsőhöz vezető ejtőcső hossza, legyen a lehető legrövidebb.
 - Az ejtőcsőben minél kevesebb iránytörés legyen.
 - Az ejtőcső megfelelő lejtését biztosítani kell.
 - Az ejtőcső minimum, NA 50-s legyen.
- 2. A zuhanyfolyókák maximális vízelnyelő kapacitása, 0,65 l/s, a pontszerű összefolyóké 1,2 l/s (EN 1253 szerint)**
 3. Amennyiben a zuhanyfolyókát két fal közé beszorítva kívánja elhelyezni, számítani kell a zuhanyfolyóka teljes hosszára, kiegészítve a szigetelőgallér méretével is.
 4. Ha padlófűtést szereltet be, ügyeljen arra, hogy a fűtés csövek távolsága legalább 30 cm-re legyen a szifontól, így kevésbé gyakran fordulhat elő a szifon búzzárának kiszáradása.

Beépítéshez szükséges eszközök, anyagok:

- Öntapadós szalag
- Vízszintmérő
- Csiszolópapír
- Zsírtalanító, tisztító anyag
- Szilikon paszta (lehetőleg ph semleges, tehát nem gomba, vagy penészölő)

Beépítési metszetrajz

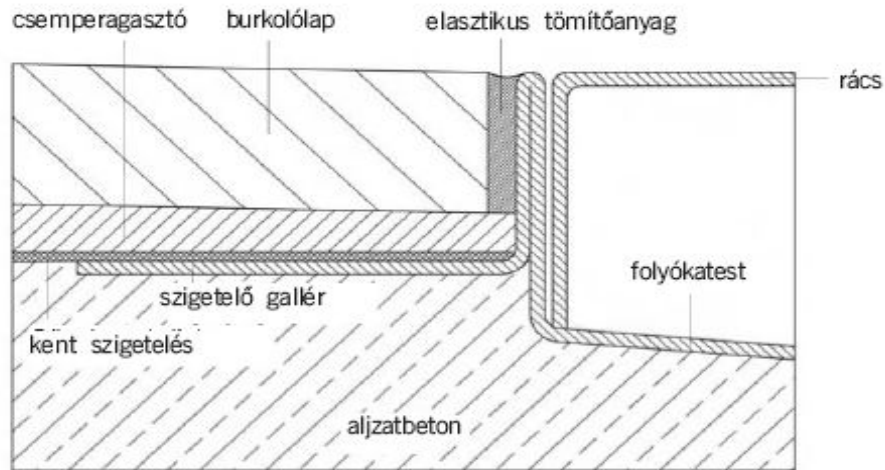

Classic folyókák:

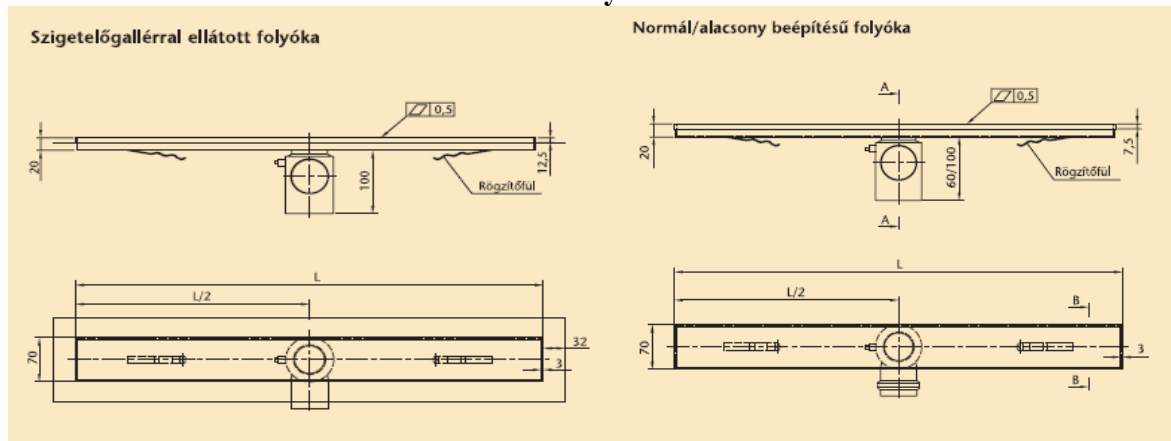

Exclusív folyókák:

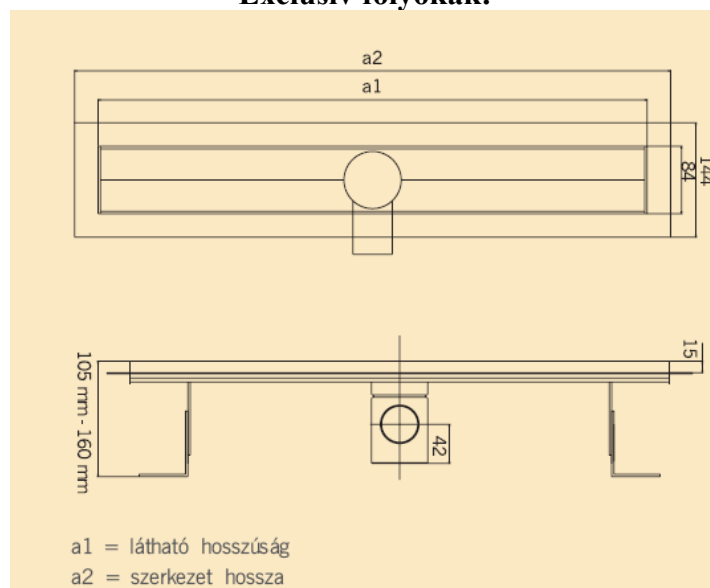

Beépítési és karbantartási útmutató

- A zuhanyfolyóka elhelyezése előtt távolítsuk el a rácsozatot, nehogy megsérüljön.
- Ügyeljünk arra, hogy semmilyen hulladék anyag (malter, stb.) ne jusson bele a zuhanyfolyókába összeszerelés és beépítés közben. Azt ajánljuk, hogy e munkafolyamatok közben a zuhanyfolyóka legyen lefedve.
- Javasoljuk a zuhanyfolyóka oldalát és alját, a classic család szigetelőgalléros változatai esetén a szigetelőgallér felületét is, dörzspapírral megérdesíteni, majd zsirtalanítószerrel lekezelní, hogy jobban tapadjon a padlószerkezetben használt anyagokhoz.
- Ha az előírások megkövetelik, a vízlevezető anyagára földelővezetéket csatlakoztatva, földeljük a folyókát.
- Befalazó karok segítségével (exclusív) vízszintbe állítjuk a folyókát (a befalazó karokat csavarral rögzíthetjük a beton alaphoz), vagy a folyókatestet fektessük egyenesen a nedves habarcsba (classic), és addig mozgassuk, amíg a vízszintes állapotot és a kívánt szintmagasságot elérjük
- Ügyeljünk arra, hogy a folyóka alatti és melletti tér, teljesen kitöltődjön a habarccsal.
- A beállításnál mindig számítsunk a burkolólap vastagságára, a burkolat felső síkja mindig legyen magasabban, mint a zuhanyfolyóka rács felső síkja.
- Burkolás közben folyamatosan ellenőrizzük, hogy a zuhanyozó lapburkolatának felülete egyenletesen lejt-e, a zuhanyfolyóka irányába. A burkolat felső szintje 1-2 milliméterrel a zuhanyfolyóka rács felső szintje felett legyen, hogy később a víz ne gyűljön össze a folyóka mentén.
- Burkolás után – a gyártó előírásával összhangban – ph semleges (tehát nem gomba, vagy penészsölő) szilikon pasztával húzzuk ki a burkolólapok és a folyóka közötti kis rést. A tetszetős kivitel érdekében ügyeljünk arra, hogy a szilikonpasztával húzott csík egyenletes szélességű legyen. Színe lehetőleg a burkolat fugaanyagával egyező legyen. Ezután habszivaccsal óvatosan távolítsunk el minden cement és fugázó anyag maradványt.
- Szedjük le a rácsról a műanyag védőfóliát, és így tegyük vissza a helyére, a folyókára.

Tisztítás, karbantartás

A rozsdamentes acél könnyen karcolódhat, ezért tisztításkor ne használjunk éles eszközöket vagy csiszolóanyagot, jobb a műanyag szivacs! Ajánljuk az általánosságban elterjedt kímélő hatású fürdőszobai tisztító- és oldószerek, és a rozsdamentes acélra speciálisan kifejlesztett tisztítószerek alkalmazását.

Kérjük, **kerüljék az erős maró hatású tisztítószerek** (hypo, klór, sósav, stb.) használatát! Ezek az anyagok a zuhanyfolyókán elszíneződést, ill. pontkorróziót okozhatnak.

A zuhanyfolyóka különösebb karbantartást nem igényel. Javasoljuk a szifon rendszeres tisztítását. A kivehető búzzárat időnként vegye ki, ellenőrizze tisztaságát, átjárhatóságát. Ilyenkor ne felejtse el a lefolyóvezeték ellenőrzését sem. Ekkor tudja eltávolítani az ott esetlegesen összegyűlt szennyeződések is.

Berendezéseink tartós, problémamentes üzemeltetését kívánja Önnek, az **ACO Magyarország** minden munkatársa.